

このたびは本製品をお買い上げいただきまして誠にありがとうございます。  
安全に正しくお使いいただくためにも、ご使用前に必ず本書をお読みください。

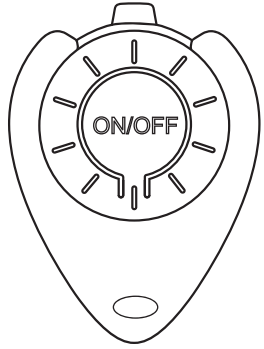

## ワンキーコントローラーで飛ばしてみましよう

本製品には2種類のコントローラーが付属されております。

- ワンキーコントローラー(ボタン一つで離陸/着陸操作)
- ジェスチャーコントローラー(手に装着して様々な操作が行えます)

まずはドローンの基本操作を覚えるために、ボタン一つで簡単にできるワンキーコントローラーで操作の練習をしましょう。

## ステップ1：ドローン本体を充電しよう

①ドローン本体を裏返して、中央のバッテリーカバーの蓋を  
図のようにスライドしてください。

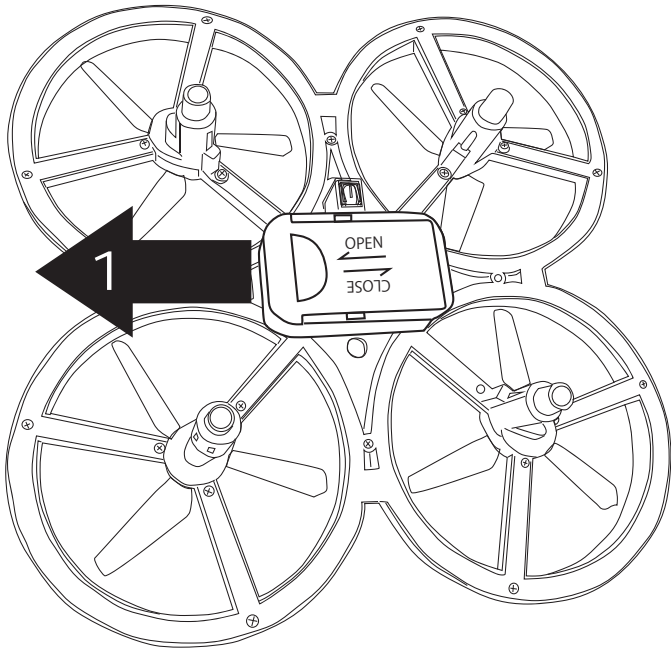

②蓋を開け、バッテリーを慎重に取り出してください。

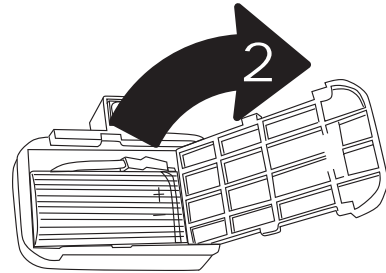

③ドローン本体とバッテリーのコネクタを慎重に外してください。  
※出荷時は安全のためコネクタに接続されておられません。

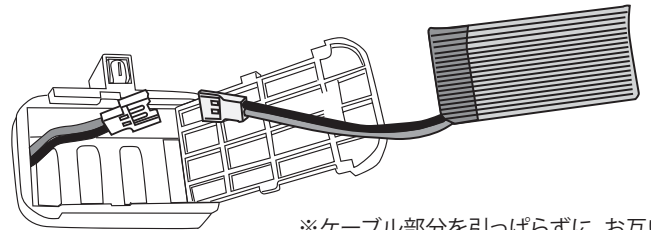

※ケーブル部分を引っばらずに、お互いのコネクタを持って取り外してください。

④付属のドローン用USB充電ケーブルのUSBコネクタをUSB充電器や、モバイルバッテリー、PCのUSBポートに差し込みます。  
充電ケーブルとバッテリーを接続すると、バッテリー充電中はUSBコネクタ部の赤いランプが点灯し、充電が終了するとランプは消灯します。

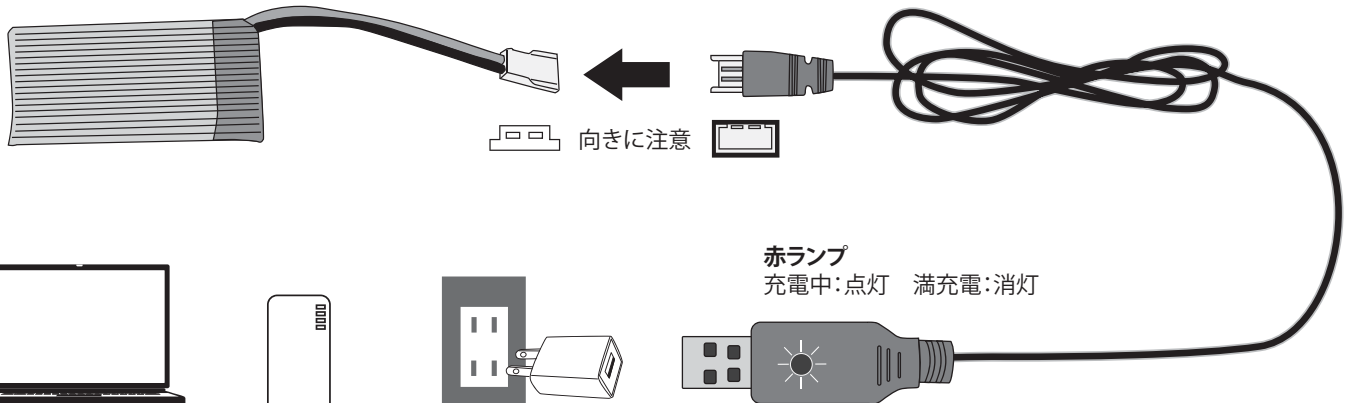

PCのUSBポート

モバイルバッテリー

USB充電器

赤ランプ  
充電中：点灯 満充電：消灯

## ステップ2：ワンキーコントローラーで離着陸してみよう

①本体の電源をオンにしましょう。②ドローンを離陸/着陸させてみましょう。

ワンキーコントローラーによる離着陸の操作が可能です

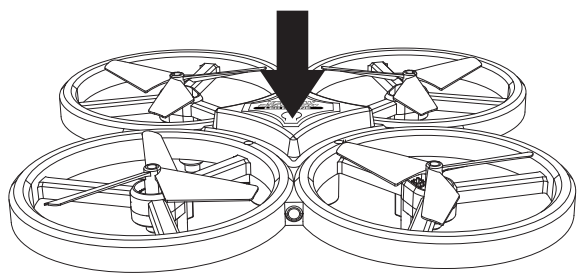

ドローンを平らな床に置き、電源ボタンを1秒間長押しすると、LEDが点滅し電源がオンになります。

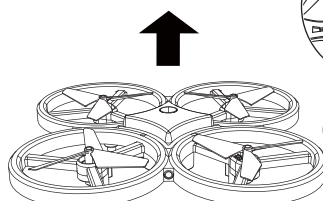

1回押せば離陸、もう一回押せば着陸します。

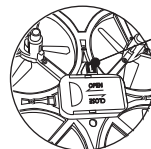

ドローン裏側の電池蓋横にワンキーコントローラーの赤外線受光部が搭載されています。受光部へ向けて操作してください。

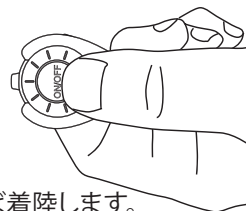

## ステップ3：ハンドトスモードで手のひらコントロール

赤外線センサーにより手のひらを感知してドローンを操作します。上手く手のひらでコントロールできたら、2人でキャッチボールのような遊びも可能になります。注意：ハンドトスモードは屋内でのみで使用してください。

●ドローンを放り上げるだけで飛行できるモードです。

※落下時の破損防止のため、カーペットなど柔らかい床の上で行ってください。

コントローラーを使わずにセンサーでドローンを誘導

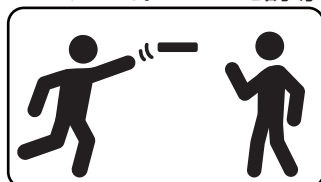

みんなで楽しくドローン操作  
タッチレス・キャッチボール

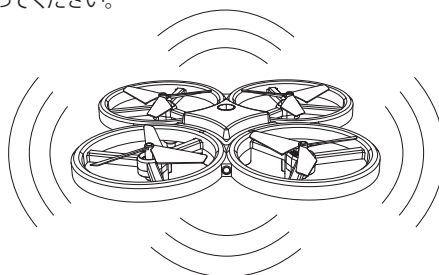
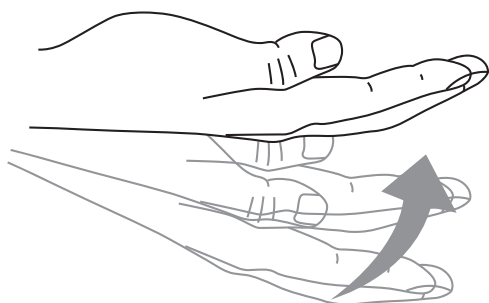

①ゆっくり放り上げると、そのまま飛行します。

②手のひらをドローンの下、約10cmにかざすと上昇します。

③手のひらをドローン横、約10cmにかざすと反対方向に飛行します。

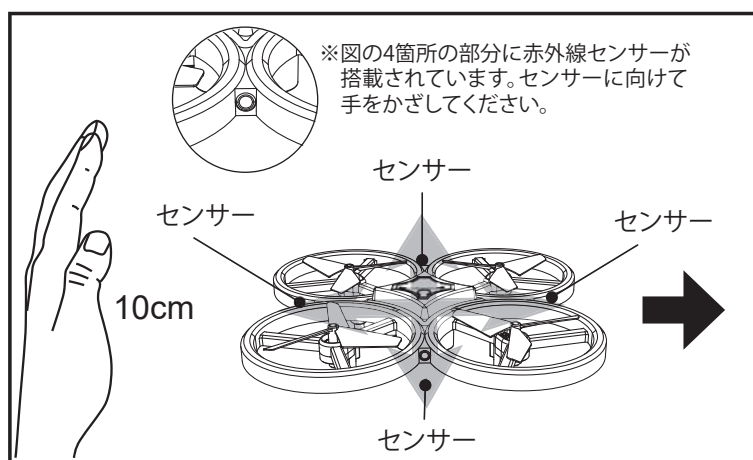
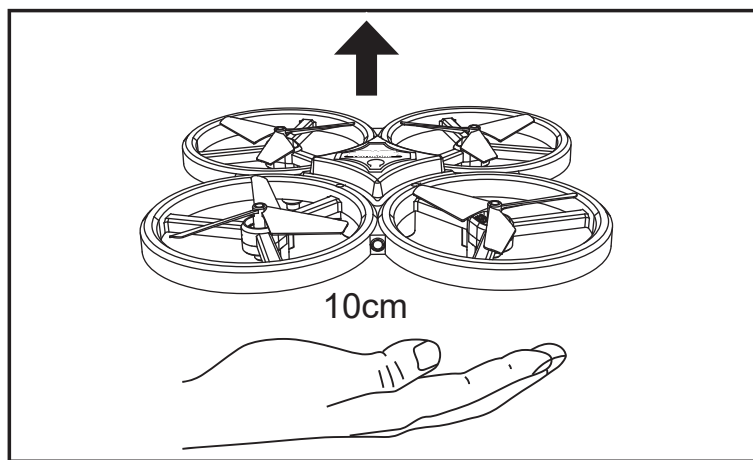

※図の4箇所の部分に赤外線センサーが搭載されています。センサーに向けて手をかざしてください。

⚠ 危ない!こんなときは…

ドローンが制御不能になったり、天井にぶつかり降りてこないなどの状態になった時は、慌てずにワンキーコントローラーをドローンの受光部に向けて1回押し着地させてください。

緊急時や着陸の際は、ワンキーコントローラーを片手に持ち、すぐに着陸できるようにしてプレイしてください。

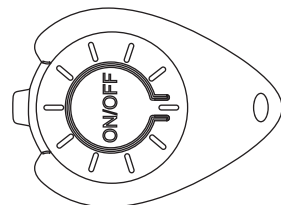

さらに高度なドローンの操作は、別紙マニュアルをよく読んで練習してください。